

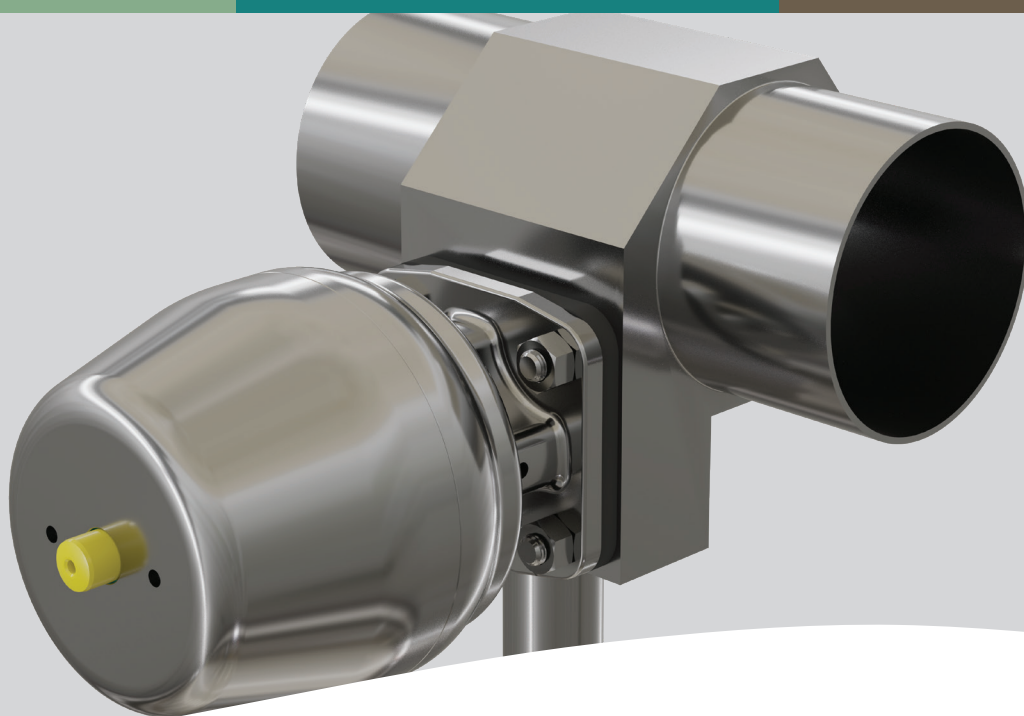

值得信赖的品牌



桑德斯<sup>®</sup> S360 执行机构  
技术数据表

CRANE<sup>®</sup>

[www.cranecpe.com](http://www.cranecpe.com)

# 桑德斯® S360 Lite

桑德斯® S360 Lite 系列以紧凑、轻便的包装为常关应用提供了非常好的闭合,是大多数应用的理想选择。S360 Lite 适用于紧密的管线阵列-其紧凑的尺寸甚至可以帮助减少隔断阀的设计,适用于尺寸 DN8 – DN100 (0.25" – 4.00")。



| 闭合性能 (桑德斯® S360 Lite 常闭) |                  |                  |                |                    |
|--------------------------|------------------|------------------|----------------|--------------------|
| 尺寸                       | 管线压力             |                  | 控制压力           | 重量                 |
|                          | PTFE             | 橡胶               |                |                    |
| DN8 (0.25")              | 16 bar (232 psi) | 16 bar (232 psi) | 6 bar (87 psi) | 0.5 kg (1.1 lbs)   |
| DN15 (0.50")             | 6 bar (87 psi)   | 10 bar (145 psi) | 6 bar (87 psi) | 1.0 kg (2.3 lbs)   |
| DN20 (0.75")             | 6 bar (87 psi)   | 10 bar (145 psi) | 6 bar (87 psi) | 1.9 kg (4.3 lbs)   |
| DN25 (1.00")             | 6 bar (87 psi)   | 10 bar (145 psi) | 6 bar (87 psi) | 2.6 kg (5.6 lbs)   |
| DN40 (1.50")             | 6 bar (87 psi)   | 10 bar (145 psi) | 6 bar (87 psi) | 3.3 kg (7.7 lbs)   |
| DN50 (2.00")             | 6 bar (87 psi)   | 10 bar (145 psi) | 6 bar (87 psi) | 6.0 kg (13.4 lbs)  |
| DN65 (2.50")             | 6 bar (87 psi)   | 10 bar (145 psi) | 6 bar (87 psi) | 16.5 kg (36.4 lbs) |
| DN80 (3.00")             | 6 bar (87 psi)   | 10 bar (145 psi) | 6 bar (87 psi) | 32 kg (70.6 lbs)   |
| DN100 (4.00")            | 6 bar (87 psi)   | 10 bar (145 psi) | 6 bar (87 psi) | 33.5 kg (73.9 lbs) |

所有压力均为表压。管线压力值仅由堰一侧的压力确定。这种情况称为 100% 压降或 100% ΔP。可根据要求提供应用于堰的上游侧和下游侧的管线压力的信息。

100% ΔP 下带弹性体膜片的 S360 Lite 常关执行机构的性能特征

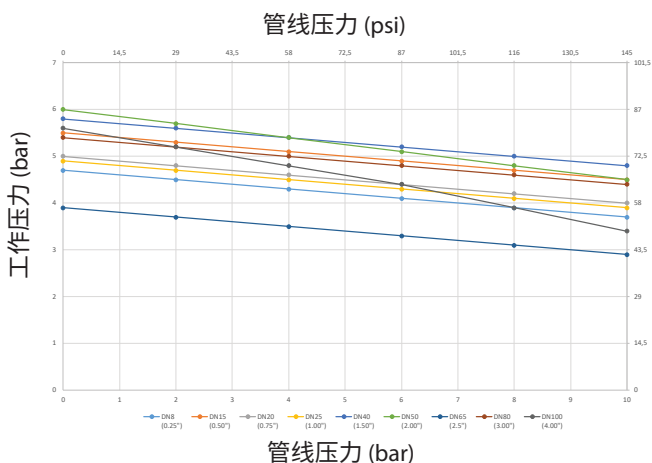

100% ΔP 下带 PTFE 膜片的 S360 Lite 常关执行机构的性能特征

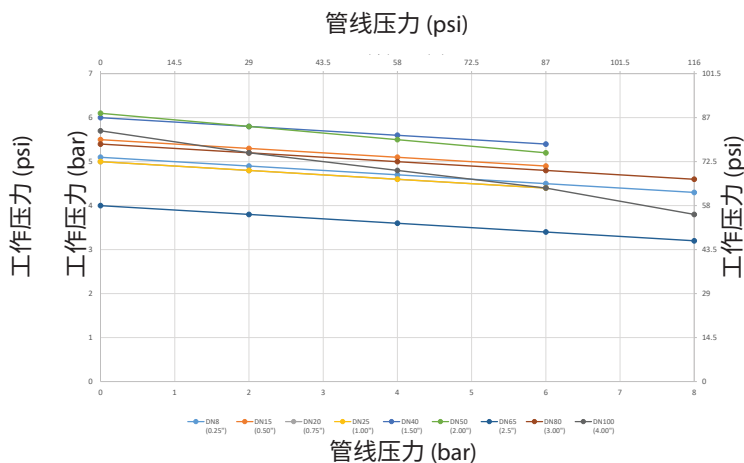

图形表示在给定管线压力下完全打开执行机构所需的工作空气。

# 桑德斯® S360 Power

桑德斯® S360 Power 系列在紧凑包装中提供了更高的运行闭合性能, 适用于高工作压力或者堰的两侧都承受高压的典型闭合情况。S360 Power 常关执行机构适用于尺寸 DN15 – DN50 (0.50" – 2.00")。



| 闭合性能 (桑德斯® S360 Power 常关) |                  |                  |                |                   |
|---------------------------|------------------|------------------|----------------|-------------------|
| 尺寸                        | 管线压力             |                  | 控制压力           | 重量                |
|                           | PTFE             | 橡胶               |                |                   |
| DN15 (0.50")              | 16 bar (232 psi) | 16 bar (232 psi) | 6 bar (87 psi) | 1.1 kg (2.4 lbs)  |
| DN20 (0.75")              | 16 bar (232 psi) | 16 bar (232 psi) | 6 bar (87 psi) | 2.5 kg (5.5 lbs)  |
| DN25 (1.00")              | 16 bar (232 psi) | 16 bar (232 psi) | 6 bar (87 psi) | 2.6 kg (5.7 lbs)  |
| DN40 (1.50")              | 16 bar (232 psi) | 16 bar (232 psi) | 6 bar (87 psi) | 5.3 kg (11.7 lbs) |
| DN50 (2.00")              | 16 bar (232 psi) | 16 bar (232 psi) | 6 bar (87 psi) | 8.8 kg (19.4 lbs) |

所有压力均为表压。管线压力值仅由堰一侧的压力确定。这种情况称为 100% 压降或 100% ΔP。可根据要求提供应用于堰的上游侧和下游侧的管线压力的信息。

100% ΔP 下带弹性体膜片的 S360 Power 常关执行机构的性能特征

100% ΔP 下带 PTFE 膜片的 S360 Power 常关执行机构的性能特征

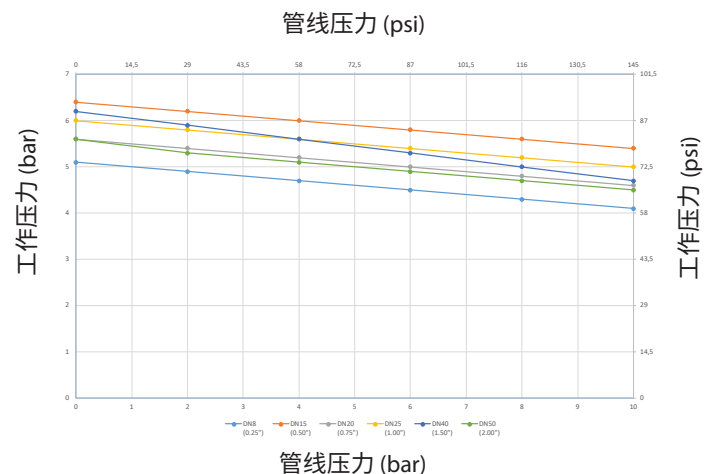
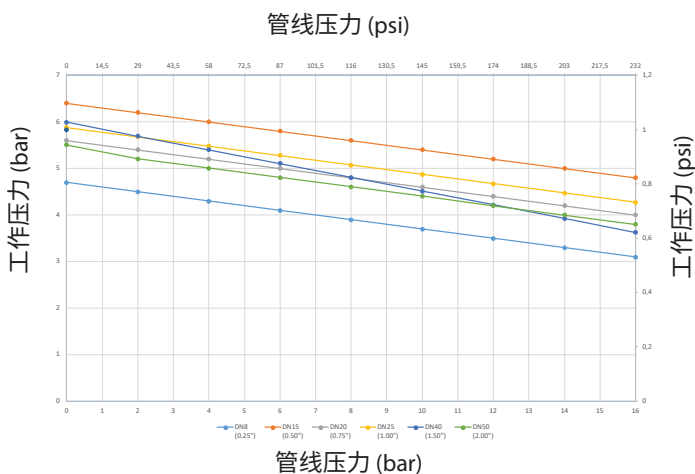

图形表示在给定管线压力下完全打开执行机构所需的工作空气。

# 桑德斯® S360 常开执行机构

100% ΔP 下带弹性体膜片的 S360 常开执行机构的性能特征

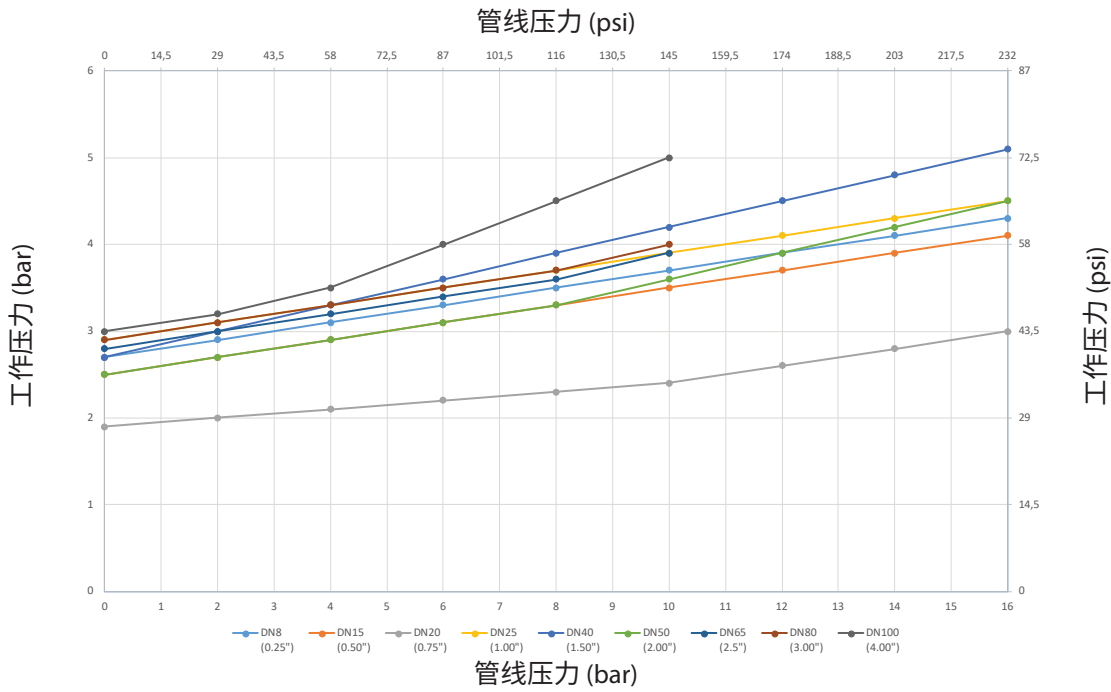

100% ΔP 下带 PTFE 膜片的 S360 常开执行机构的性能特征

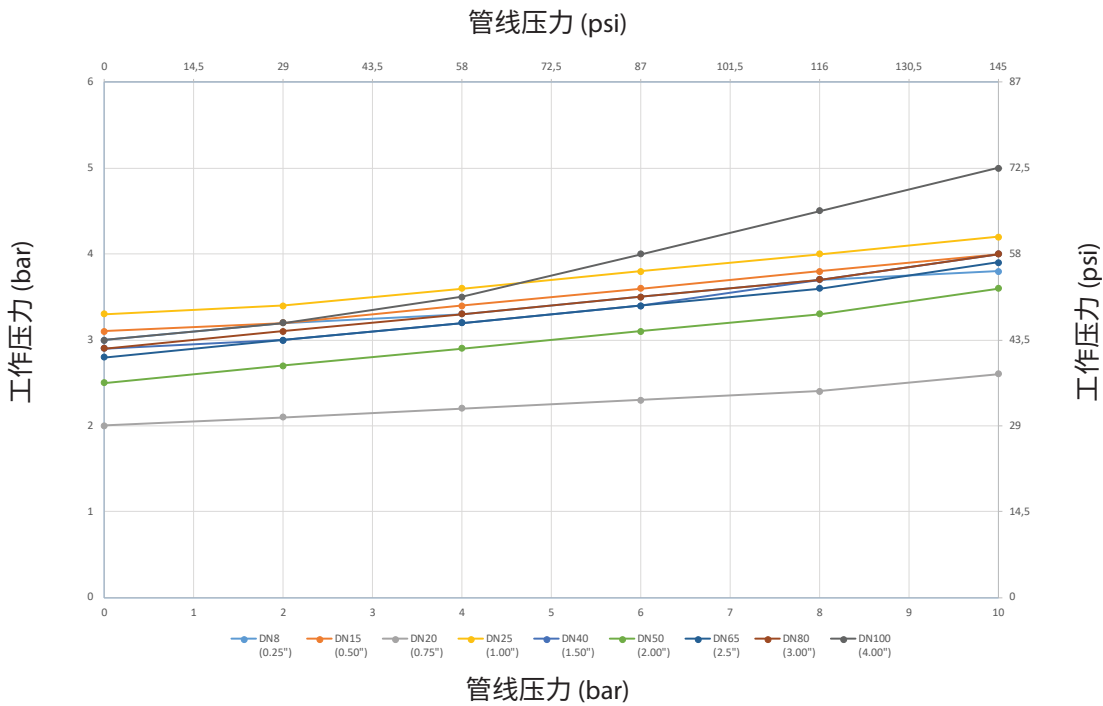

# 桑德斯® S360 双作用执行机构

100% ΔP 下带弹性体膜片的 S360 双作用执行机构的性能特征

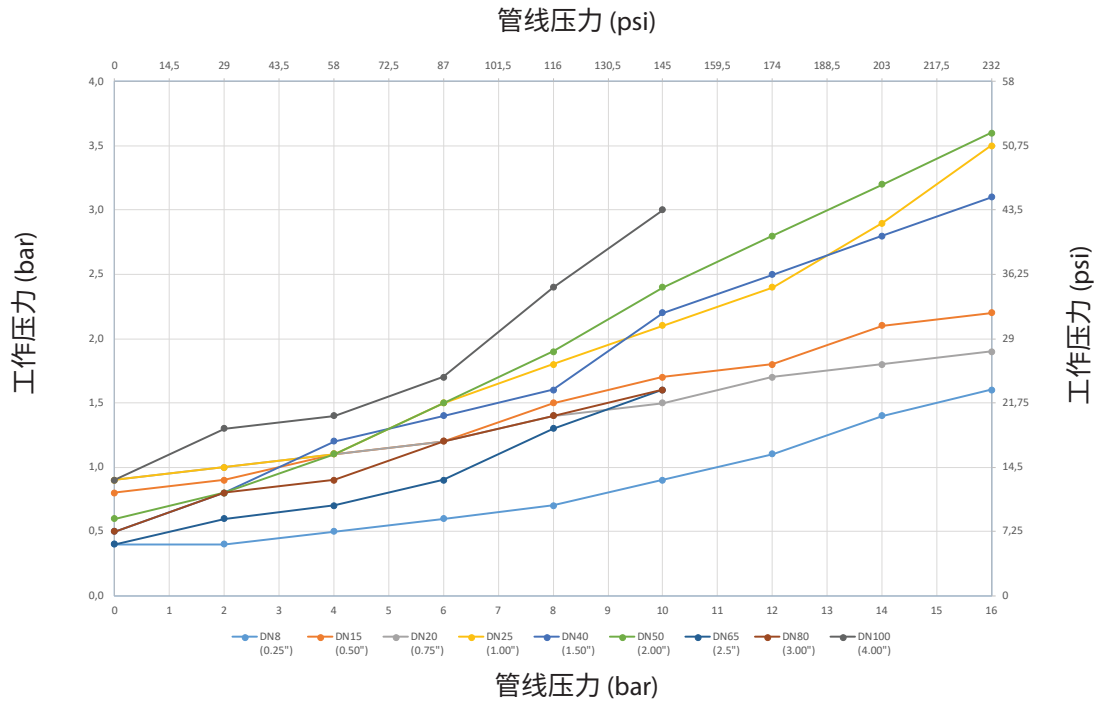

100% ΔP 下带 PTFE 膜片的 S360 双作用执行机构的性能特征

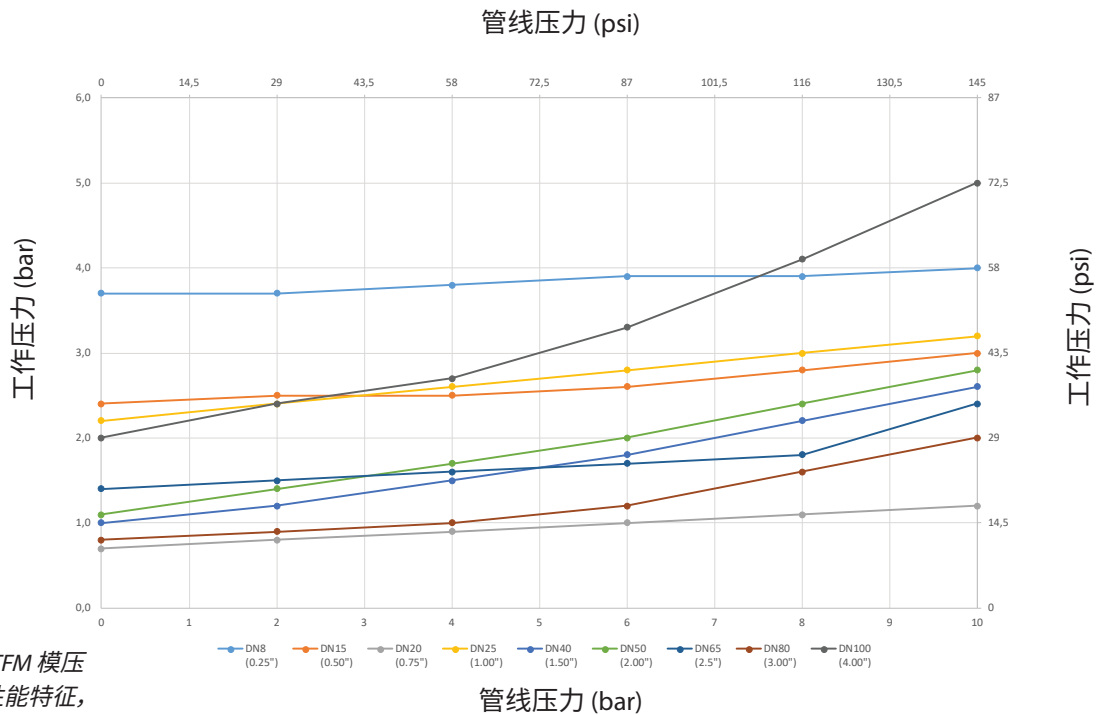

有关桑德斯® TFM 模压  
闭合膜片的性能特征,  
请咨询桑德斯的克瑞  
化工医药和能源。

## 执行机构尺寸规格 (公制)

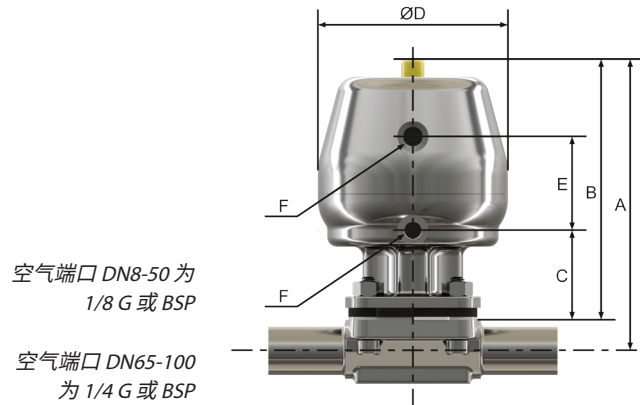

S360 Lite 常关执行机构尺寸规格 (公制)

| 执行机构尺寸 | 尺寸规格 (mm) |       |      |       |   |             | 执行机构重量 (Kg)<br>带法兰 |
|--------|-----------|-------|------|-------|---|-------------|--------------------|
|        | A         | B     | C    | D     | E | F           |                    |
| DN8    | 90,1      | 81,5  | 21,5 | 55,25 | - | 1/8 BSP/NPT | 0,5                |
| DN15   | 114,75    | 105,4 | 35,2 | 67,5  | - | 1/8 BSP/NPT | 1,06               |
| DN20   | 143,2     | 130,2 | 44,3 | 88    | - | 1/8 BSP/NPT | 1,93               |
| DN25   | 150,7     | 135   | 46,6 | 98    | - | 1/8 BSP/NPT | 2,56               |
| DN40   | 183       | 161   | 54,4 | 98    | - | 1/8 BSP/NPT | 3,3                |
| DN50   | 237,7     | 209,3 | 60,2 | 123   | - | 1/8 BSP/NPT | 6,05               |
| DN65   | 335,2     | 294,7 | 72   | 186   | - | 1/4 BSP/NPT | 17,5               |
| DN80   | 392       | 344   | 89   | 236   | - | 1/4 BSP/NPT | 32                 |
| DN100  | 421       | 346   | 89   | 236   | - | 1/4 BSP/NPT | 35,8               |

S360 Power 常关执行机构尺寸规格 (公制)

| 执行机构尺寸 | 尺寸规格 (mm) |       |      |      |   |             | 执行机构重量 (Kg)<br>带法兰 |
|--------|-----------|-------|------|------|---|-------------|--------------------|
|        | A         | B     | C    | D    | E | F           |                    |
| DN15   | 114,75    | 105,4 | 35,2 | 67,5 | - | 1/8 BSP/NPT | 1,1                |
| DN20   | 143,8     | 130,8 | 40,8 | 98,2 | - | 1/8 BSP/NPT | 2,5                |
| DN25   | 150,7     | 135   | 46,6 | 98   | - | 1/8 BSP/NPT | 2,57               |
| DN40   | 206,6     | 184,6 | 54,7 | 123  | - | 1/8 BSP/NPT | 5,3                |
| DN50   | 242       | 213,6 | 60,2 | 150  | - | 1/8 BSP/NPT | 8,8                |

S360 Lite 常开执行机构尺寸规格 (公制)

| 执行机构尺寸 | 尺寸规格 (mm) |       |      |       |      |             | 执行机构重量 (Kg)<br>带法兰 |
|--------|-----------|-------|------|-------|------|-------------|--------------------|
|        | A         | B     | C    | D     | E    | F           |                    |
| DN8    | 90,1      | 81,5  | 21,5 | 55,25 | 42   | 1/8 BSP/NPT | 0,4                |
| DN15   | 114,75    | 105,4 | 35,2 | 67,5  | 49   | 1/8 BSP/NPT | 0,9                |
| DN20   | 143,8     | 130,8 | 40,8 | 98,2  | 51   | 1/8 BSP/NPT | 2,3                |
| DN25   | 150,7     | 135   | 46,6 | 98    | 48,4 | 1/8 BSP/NPT | 2,37               |
| DN40   | 206,6     | 184,6 | 54,7 | 123   | 75   | 1/8 BSP/NPT | 4,5                |
| DN50   | 242       | 213,6 | 60,2 | 150   | 86,5 | 1/4 BSP/NPT | 7,4                |
| DN65   | 335,2     | 294,7 | 73   | 186   | 172  | 1/4 BSP/NPT | 17                 |
| DN80   | 408       | 360   | 90   | 236   | 114  | 1/4 BSP/NPT | 34                 |
| DN100  | 436       | 361   | 90   | 236   | 114  | 1/4 BSP/NPT | 37                 |

S360 双作用执行机构尺寸规格 (公制)

| 执行机构尺寸 | 尺寸规格 (mm) |       |      |       |      |             | 执行机构重量 (Kg)<br>带法兰 |
|--------|-----------|-------|------|-------|------|-------------|--------------------|
|        | A         | B     | C    | D     | E    | F           |                    |
| DN8    | 90,1      | 81,5  | 21,5 | 55,25 | 42   | 1/8 BSP/NPT | 0,4                |
| DN15   | 114,75    | 105,4 | 35,2 | 67,5  | 49   | 1/8 BSP/NPT | 0,8                |
| DN20   | 143,8     | 130,8 | 40,8 | 98,2  | 51   | 1/8 BSP/NPT | 2,2                |
| DN25   | 150,7     | 135   | 46,6 | 98    | 48,4 | 1/8 BSP/NPT | 2,27               |
| DN40   | 206,6     | 184,6 | 54,7 | 123   | 75   | 1/8 BSP/NPT | 4,3                |
| DN50   | 242       | 213,6 | 60,2 | 150   | 86,5 | 1/4 BSP/NPT | 7,1                |
| DN65   | 335,2     | 294,7 | 73   | 186   | 172  | 1/4 BSP/NPT | 13,6               |
| DN80   | 408       | 360   | 90   | 236   | 114  | 1/4 BSP/NPT | 27                 |
| DN100  | 436       | 361   | 90   | 236   | 114  | 1/4 BSP/NPT | 32,4               |

尺寸“A”涉及双通阀体 OD 管;所有其他阀体变体都可以在 <http://drawings.craneflow.com> 获得。关于最新的尺寸规格信息,请联系桑德斯的克瑞化工医药与能源。上图仅供一般参考。

## 执行机构尺寸规格 (英制)

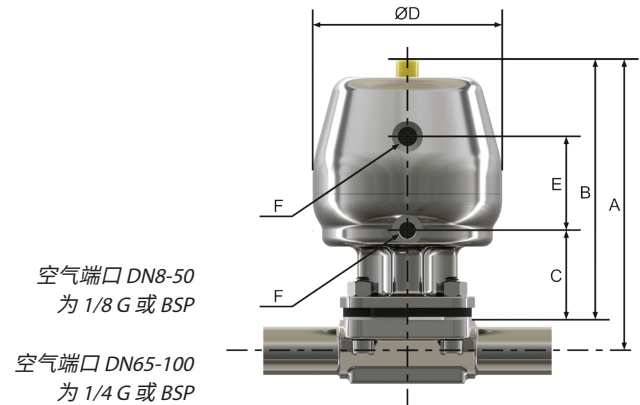

S360 Lite 常关执行机构尺寸规格 (英制)

| 执行机构尺寸 | 尺寸规格 (") |       |      |      |   |             | 执行机构重量 (lbs)<br>带法兰 |
|--------|----------|-------|------|------|---|-------------|---------------------|
|        | A        | B     | C    | D    | E | F           |                     |
| 0.25"  | 3,55     | 3,21  | 0,85 | 2,18 | - | 1/8 BSP/NPT | 1,1                 |
| 0.50"  | 4,52     | 4,15  | 1,39 | 2,66 | - | 1/8 BSP/NPT | 2,33                |
| 0.75"  | 5,64     | 5,13  | 1,74 | 3,46 | - | 1/8 BSP/NPT | 4,25                |
| 1.00"  | 5,93     | 5,31  | 1,83 | 3,86 | - | 1/8 BSP/NPT | 5,64                |
| 1.50"  | 7,20     | 6,34  | 2,14 | 3,86 | - | 1/8 BSP/NPT | 7,27                |
| 2.00"  | 9,36     | 8,24  | 2,37 | 4,84 | - | 1/8 BSP/NPT | 13,33               |
| 2.50"  | 13,20    | 11,60 | 2,83 | 7,32 | - | 1/4 BSP/NPT | 38,58               |
| 3.00"  | 15,43    | 13,54 | 3,50 | 9,29 | - | 1/4 BSP/NPT | 70,54               |
| 4.00"  | 16,57    | 13,62 | 3,50 | 9,29 | - | 1/4 BSP/NPT | 78,92               |

S360 Power 常关执行机构尺寸规格 (英制)

| 执行机构尺寸 | 尺寸规格 (") |      |      |      |   |             | 执行机构重量 (lbs)<br>带法兰 |
|--------|----------|------|------|------|---|-------------|---------------------|
|        | A        | B    | C    | D    | E | F           |                     |
| 0.50"  | 4,52     | 4,15 | 1,39 | 2,66 | - | 1/8 BSP/NPT | 2,42                |
| 0.75"  | 5,66     | 5,15 | 1,61 | 3,87 | - | 1/8 BSP/NPT | 5,51                |
| 1.00"  | 5,93     | 5,31 | 1,83 | 3,86 | - | 1/8 BSP/NPT | 5,66                |
| 1.50"  | 8,13     | 7,27 | 2,15 | 4,84 | - | 1/8 BSP/NPT | 11,68               |
| 2.00"  | 9,53     | 8,41 | 2,37 | 5,91 | - | 1/8 BSP/NPT | 19,4                |

S360 Lite 常开执行机构尺寸规格 (英制)

| 执行机构尺寸 | 尺寸规格 (") |       |      |      |      |             | 执行机构重量 (lbs)<br>带法兰 |
|--------|----------|-------|------|------|------|-------------|---------------------|
|        | A        | B     | C    | D    | E    | F           |                     |
| 0.25"  | 3,55     | 3,21  | 0,85 | 2,18 | 1,65 | 1/8 BSP/NPT | 0,88                |
| 0.50"  | 4,52     | 4,15  | 1,39 | 2,66 | 1,93 | 1/8 BSP/NPT | 1,98                |
| 0.75"  | 5,66     | 5,15  | 1,61 | 3,87 | 2,01 | 1/8 BSP/NPT | 5,07                |
| 1.00"  | 5,93     | 5,31  | 1,83 | 3,86 | 1,91 | 1/8 BSP/NPT | 5,22                |
| 1.50"  | 8,13     | 7,27  | 2,15 | 4,84 | 2,95 | 1/8 BSP/NPT | 9,92                |
| 2.00"  | 9,53     | 8,41  | 2,37 | 5,91 | 3,41 | 1/4 BSP/NPT | 16,31               |
| 2.50"  | 13,20    | 11,60 | 2,87 | 7,32 | 6,77 | 1/4 BSP/NPT | 37,47               |
| 3.00"  | 16,06    | 14,17 | 3,54 | 9,29 | 4,49 | 1/4 BSP/NPT | 74,95               |
| 4.00"  | 17,17    | 14,21 | 3,54 | 9,29 | 4,49 | 1/4 BSP/NPT | 81,57               |

S360 双作用执行机构尺寸规格 (英制)

| 执行机构尺寸 | 尺寸规格 (") |       |      |      |      |             | 执行机构重量 (lbs)<br>带法兰 |
|--------|----------|-------|------|------|------|-------------|---------------------|
|        | A        | B     | C    | D    | E    | F           |                     |
| 0.25"  | 3,55     | 3,21  | 0,85 | 2,18 | 1,65 | 1/8 BSP/NPT | 0,88                |
| 0.50"  | 4,52     | 4,15  | 1,39 | 2,66 | 1,93 | 1/8 BSP/NPT | 1,76                |
| 0.75"  | 5,66     | 5,15  | 1,61 | 3,87 | 2,01 | 1/8 BSP/NPT | 4,85                |
| 1.00"  | 5,93     | 5,31  | 1,83 | 3,86 | 1,91 | 1/8 BSP/NPT | 5                   |
| 1.50"  | 8,13     | 7,27  | 2,15 | 4,84 | 2,95 | 1/8 BSP/NPT | 9,47                |
| 2.00"  | 9,53     | 8,41  | 2,37 | 5,91 | 3,41 | 1/4 BSP/NPT | 15,65               |
| 2.50"  | 13,20    | 11,60 | 2,87 | 7,32 | 6,77 | 1/4 BSP/NPT | 29,98               |
| 3.00"  | 16,06    | 14,17 | 3,54 | 9,29 | 4,49 | 1/4 BSP/NPT | 59,52               |
| 4.00"  | 17,17    | 14,21 | 3,54 | 9,29 | 4,49 | 1/4 BSP/NPT | 71,42               |

尺寸“A”涉及双通阀体 OD 管;所有其他阀体变体都可以在 <http://drawings.craneflow.com> 获得。关于最新的尺寸规格信息, 请联系桑德斯®的克瑞化工医药与能源。上图仅供一般参考。

## 克瑞化工医药和能源

克瑞流体技术有限公司  
Grange Road,  
Cwmbran, Gwent NP44 3XX UK  
电话: + 44-1633-486666  
传真: + 44-1633-486777

克瑞化工医药和能源  
4526 Research Forest Dr, Suite 400  
The Woodlands, TX 77381, USA  
电话: (936)-588-8360  
SaundersOrders@CraneCPE.com  
SaundersQuotes@CraneCPE.com

[www.cranecpe.com](http://www.cranecpe.com)

**CRANE®**

[SaundersPharma.cn@cranecpe.com](mailto:SaundersPharma.cn@cranecpe.com)

北京分公司  
北京市 建国门外大街 甲6号  
SK大厦 1103室  
电话: 010-6563 9000  
传真: 010-6563 0676

上海分公司  
上海市 淮海中路 1045号  
淮海国际广场 33楼  
电话: 021-6127 3000  
传真: 021-6473 3688

## 值得信赖的品牌



克瑞公司及其子公司对目录、手册、其他印刷材料或网站信息中可能存在的错误不承担任何责任。克瑞公司保留对其产品, 包括已订购的产品进行修改的权利, 恕不另行通知, 前提是进行这种修改无需改动已经达成共识的规格参数。本资料中的所有商标均为克瑞公司或其子公司的财产。克瑞和克瑞品牌徽标(按字母顺序排列) (ALOYCO®, CENTERLINE®, COMPAC-NOZ®, CRANE®, DEPA®, DUO-CHEK®, ELRO®, FLOWSEAL®, JENKINS®, KROMBACH®, NOZ-CHEK®, PACIFIC VALVES®, RESISTOFLEX®, REVO®, SAUNDERS®, STOCKHAM®, TRIANGLE®, UNI-CHEK®, WTA® 和 XOMOX®) 是克瑞公司的注册商标。保留所有权利。